

<p>EC Declaration of Conformity</p> <p><b>CE</b></p>	
We	Hy-Tech Engineered Solutions
of	25 LEONBERG ROAD * CRANBERRY TOWNSHIP, PA 16066 USA
<i>in accordance with the following Directive:</i>	
	2006/42/EC: The Machinery Directive
<i>hereby state that this declaration of conformity is issued under our sole responsibility as the manufacturer.</i>	
Equipment	ATP Magnum Force Impact Wrench
Model number	ATP7527
<i>is in conformity with the Essential Health and Safety Requirements of the Machinery Directive and the applicable requirements of the following standards:</i>	
EN ISO 11148-6:2012 Hand-held non-electric power tools. Safety requirements. Assembly power tools for threaded fasteners	
EN ISO 12100:2010 Safety of Machinery – General Principles for design – Risk Assessment and risk reduction	
The technical documentation for the machinery is available from:	Derya Kisa Director of European Sales Universal Air Tool Company Unit 8 Lane End Industrial Park, High Wycombe, Bucks HP14 3 BY United Kingdom
We hereby certify that the machinery described above conforms with the essential health and safety requirements of Council Directive 2006/42/EC on the approximation of the laws of the Member States relating to the safety of machinery.	
Name:	William Brooks
Position:	Engineering Manager
Done at	Hy-Tech Engineered Solutions, Cranberry Township, PA
On	June 3, 2019

**ATP**

**7527**

ATP  
A DIVISION OF HY-TECH  
ENGINEERED SOLUTIONS

25 Leonberg Road  
Mashuda Industrial Park  
Cranberry Township, PA 16066 USA  
(724) 776-6800  
FAX (724) 776-0227

Website: [www.hy-techinc.com](http://www.hy-techinc.com)  
E-mail: [info@hy-techinc.com](mailto:info@hy-techinc.com)

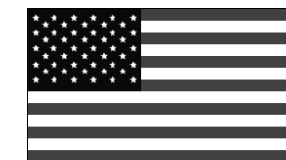

**MADE IN THE U.S.A.**

INSTRUCTIONS AND PARTS LIST FOR ATP AIR IMPACT WRENCH ATP 7527

NOTES

Read and understand "Safety Instructions for Air Tools" and these instructions before operating this tool.

OPERATING INSTRUCTIONS FOR ATP 7527

FORESEEN USE OF TOOL

Impact wrenches should only be used to install and remove threaded fasteners

AIR SUPPLY

The efficiency of the tool is dependent on the proper supply of clean dry air at 90 psig (6.2 bar). The use of a line filter, pressure regulator, and lubricator will insure maximum output and life of tools. Before connecting tool, blow out the airline to remove water and dirt which may have accumulated.

HOSE AND HOSE CONNECTIONS

Supply hose should not be less than 1/2" (13mm) I.D. Extension hoses should be at least 3/4" (19mm) I.D. Use couplings and fittings with at least 1/2" (13mm) I.D. When using quick couplers, install a 6 ft (2m) leader hose between tool and quick couplers.

LUBRICATION

Use ATP BLUE MAGIC oil. An airline lubricator, set to deliver 1 to 2 drops per minute, is recommended. If a lubricator is not used, add .06 oz. (1.8cc, 18 to 22 drops) of oil into the air inlet once daily.

GENERAL OPERATION

MAINTENANCE

Disassemble, clean, and inspect the impact mechanism every two months.

REVERSING SPINDLE ROTATION

The direction of the spindle rotation is controlled with the reversing lever located in the front of the motor housing, above the trigger. Refer to illustration for spindle rotation vs. reverse lever position.

SOCKET

Use only impact sockets in good shape. Use deep impact socket impact rather than extension bars.

IF THE TOOL LOSES POWER, CHECK THE FOLLOWING:

- Air pressure: Ensure that there is an adequate supply of clean, dry air at 90 psig (6.2 bar).
Sockets: Check for loose, worn, or cracked sockets.
Hose Size: Ensure that the hoses, couplers and fittings meet the criteria specified in "HOSE AND HOSE CONNECTIONS" above.
Dirt or Debris in Tool or Muffler: Clean tool or muffler as needed.

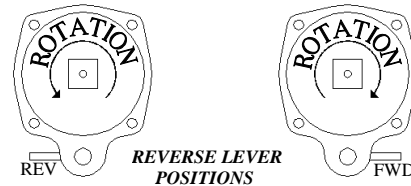

Series of horizontal lines for taking notes.

BILL OF MATERIALS			
ITEM	PART NUMBER	DESCRIPTION	QTY
1	7527-102M	BACKCAP	1
2	R1-188	GREASE FITTING	1
3	2925-658	REVERSE LEVER	1
4	2161-278	REVERSE LEVER SPRING	1
5	91437A374	10mm ID x 0.031" SHIM	1
6	7527-28	REVERSE LEVER RETAINING RING	1

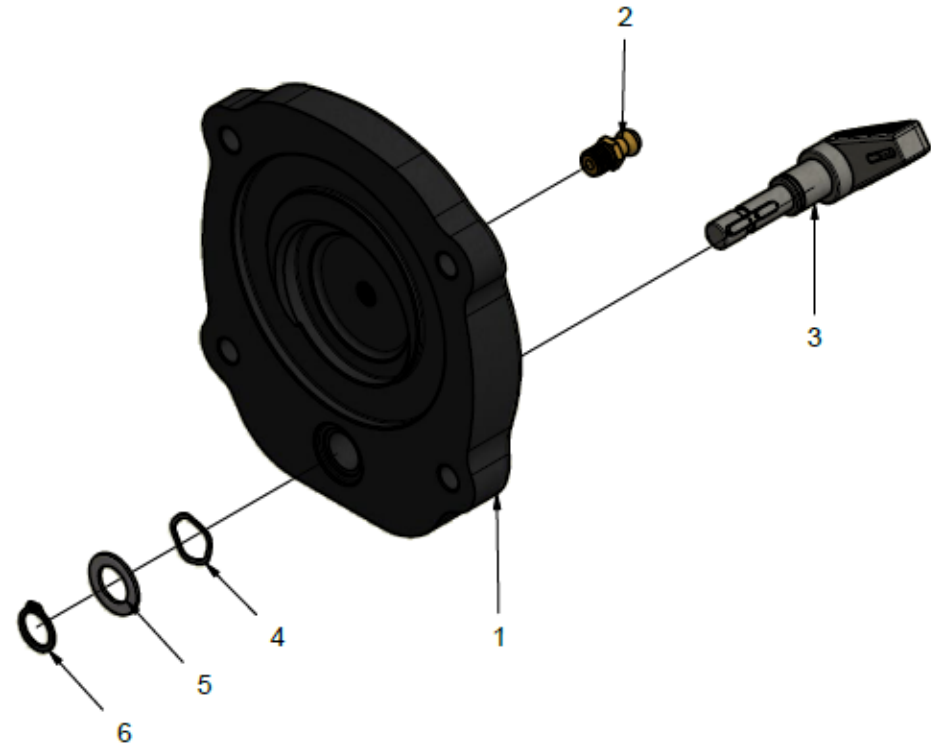

**ATP**  
 A DIVISION OF  
**HY-TECH**  
 ENGINEERED SOLUTIONS  
 25 LEONBERG ROAD  
 CRANBERRY TOWNSHIP, PA 16066



Declaration of Vibration Emission per EN 12096 Values determined according to EN ISO 28927-2				
Tool Model Number	Tool Type	Operating Conditions	Measured Vibration Emission Value <sup>a</sup>	Uncertainty <sup>k</sup>
7527EI-TH	3/4" End Grip Inside Trigger	Pressure at which tool is operated	182.0 m/s <sup>2</sup>	1.5 m/s <sup>2</sup>
7527EI-1H	1" End Grip Inside Trigger	As above	182.0 m/s <sup>2</sup>	1.5 m/s <sup>2</sup>
7527PT-TH	3/4" Pistol Grip	As above	97.23 m/s <sup>2</sup>	1.5 m/s <sup>2</sup>
7527PT-1H	1" Pistol Grip	As above	97.23 m/s <sup>2</sup>	1.5 m/s <sup>2</sup>

Declared dual number noise emission values in accordance with ISO 4871			
Power tool tested			
Manufacturer: Hy-tech Engineered Solutions	Inserted tool: ATP7527EI-TH		
Model No. ATP7527	No-load speed: 952.4 r/min		
Type: Impact Wrench	Capacity: Not Applicable		
Serial No. ATP7527EI-TH-1	Blow frequency: 15.9 Hz		
Year of manufacture: 2019			
Operating conditions, reference ISO 15744:	No Load	On Load	
A-weighted sound power level, L <sub>WA</sub> :	117.6dB	115.13dB	(reference 1 pW)
Uncertainty, K <sub>WA</sub> :	3dB	3dB	
A-weighted emission sound pressure level at the work station, L <sub>pA</sub> :	106.6dB	104.13dB	(reference 20 µPa)
Uncertainty, K <sub>pA</sub> :	3dB	3dB	
C-weighted peak emission sound pressure level, L <sub>pC,peak</sub> :	118.72dB	114.51dB	(reference 20 µPa)
Uncertainty, K <sub>pC,peak</sub> :	3dB	3dB	
NOTE 1:	Values determined according to noise test code ISO 15744, using, as basic standards, ISO 3744 and ISO 11203.		
NOTE 2:	The sum of a measured noise emission value and its associated uncertainty represents an upper boundary of the range of values which is likely to occur in measurements.		

\*These declared values were obtained by laboratory type testing in compliance with the stated standards and are not adequate for use in risk assessments. Values measured in individual work places may be higher than the declared values. The actual exposure values and risk of harm experienced by an individual user are unique and depend upon the way the user works, the work piece and the workstation design, as well as upon the exposure time and the physical condition of the user. We, Hy-Tech Engineered Solutions, cannot be held liable for the consequences of using the declared values, instead of values reflecting the actual exposure, in an individual risk assessment in a work place situation over which we have no control.

## INSTRUCCIONES Y LISTA DE PARTES PARA PISTOLA DE IMPACTO NEUMÁTICA ATP 7527 DE ATP

Antes de utilizar esta herramienta, lea y comprenda las "Instrucciones de seguridad para herramientas neumáticas" y estas instrucciones.

### INSTRUCCIONES DE FUNCIONAMIENTO DE ATP 7527

#### USO PREVISTO DE LA HERRAMIENTA

Las pistolas de impacto solo deben usarse para instalar y quitar tornillos pasadores roscados

#### SUMINISTRO DE AIRE

La eficiencia de la herramienta depende del suministro adecuado de aire limpio y seco a 90 psig (6.2 bar). El uso de un filtro de conducto, un regulador de presión y un lubricador asegurará el máximo rendimiento y vida útil de las herramientas. Antes de conectar la herramienta, sople el conducto de aire para eliminar el agua y la suciedad que pueda haberse acumulado.

#### LA MANGUERA Y SUS CONEXIONES

La manguera de suministro no debe tener menos de 1/2" (13 mm) de diámetro interior. Las mangueras de extensión deben tener al menos 3/4" (19 mm) de diámetro interior. Utilice acoplamientos y accesorios con al menos 1/2" (13 mm) de diámetro interior. Cuando utilice acopladores rápidos, instale una manguera guía de 6 pies (2 m) entre la herramienta y los acopladores rápidos.

#### LUBRICACIÓN

Use aceite BLUE MAGIC de ATP. Se recomienda un lubricador para conducto de aire, configurado para administrar 1 a 2 gotas por minuto. Si no usa un lubricador, agregue 0.06 oz. (1.8cc, es decir, 18 a 22 gotas) de aceite en el conducto de aire una vez al día.

### FUNCIONAMIENTO GENERAL

#### MANTENIMIENTO

Desmontar, limpiar e inspeccionar el mecanismo de impacto cada dos meses.

#### ROTACIÓN DEL CABEZAL EN REVERSA

La dirección de rotación del cabezal se controla con la palanca de reversa ubicada en la parte delantera de la carcasa del motor, encima del gatillo. Consulte la ilustración para la rotación del cabezal en comparación a la posición de la palanca de reversa.

#### ZÓCALO

Utilice solo zócalos de impacto en buen estado.

Utilice un zócalo de impacto profundo en lugar de barras de extensión.

#### SI LA HERRAMIENTA PIERDE FUERZA, VERIFIQUE LO SIGUIENTE:

- **Presión del aire**  
Asegúrese de que haya un suministro adecuado de aire limpio y seco a 90 psig (6,2 bar).
- **Zócalos**  
Revise si hay enchufes flojos, desgastados o agrietados.
- **Tamaño de la manguera**  
Asegúrese de que las mangueras, los acopladores y los accesorios cumplan con los criterios especificados más arriba en "LA MANGUERA Y SUS CONEXIONES".
- **Suciedad o escombros en la herramienta o el silenciador (mofle)**  
Limpie la herramienta o el silenciador según sea necesario.



BILL OF MATERIALS			
ITEM	PART NUMBER	DESCRIPTION	QTY
1	7527-40PM	MOTOR HOUSING ASSEMBLY	1
2	2161-A93	TRIGGER ASSEMBLY	1
2.1	2161-A93PIN	TRIGGER PIN	1
2.2	2161-A93TRIGGER	TRIGGER	1
3	434-61	AIR SCREEN	1
4	2161-23	EXHAUST DEFLECTOR	1
5	SML8-24	RETAINING RING	1
6	DG230-303	THROTTLE VALVE SEAT	1
7	2921-302	THROTTLE VALVE	1
8	2161-51	THROTTLE VALVE SPRING	1
9	2161-A465OS	INLET BUSHING	1
9.1	24958	2925 INLET BUSHING	1
9.2	C-084550	O-RING 116	1
9.3	P-002019	SCREEN	1

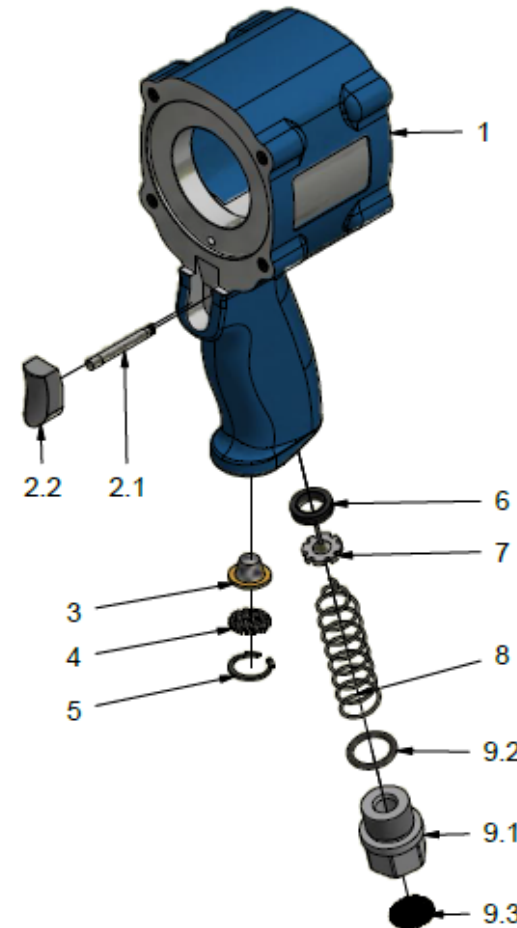

7527-A92 INSIDE TRIGGER HANDLE ASSEMBLY BILL OF MATERIALS			
ITEM	PART NUMBER	DESCRIPTION	QTY
1	7527-92M	INSIDE TRIGGER HANDLE, BARE	1
2	1045-93A	TRIGGER (BLACK PA6-GF30)	1
3	P-001915	TRIGGER PIN	1
4	130SR-188	GREASE FITTING	1
5	2925-658	REVERSE LEVER	1
6	2161-278	REVERSE LEVER SPRING	1
7	91437A374	10mm ID x 0.031" SHIM	1
8	7527-28	REVERSE LEVER RETAINING RING	1
9	7527-5144	THROTTLE VALVE PLUNGER	1
10	2934-A50	THROTTLE VALVE ASSEMBLY	1
10.1	4580	THROTTLE VALVE	1
10.2	P-083082	O-RING 112	1
11	834-51	THROTTLE VALVE SPRING	1
12	434-61	AIR SCREEN	1
13	845-565	STRAIGHT INLET	1
14	C-086065	#4 X 3/16" ROUND HEAD DRIVE SCREW	2

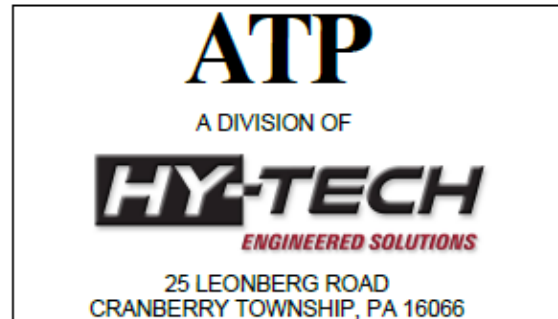
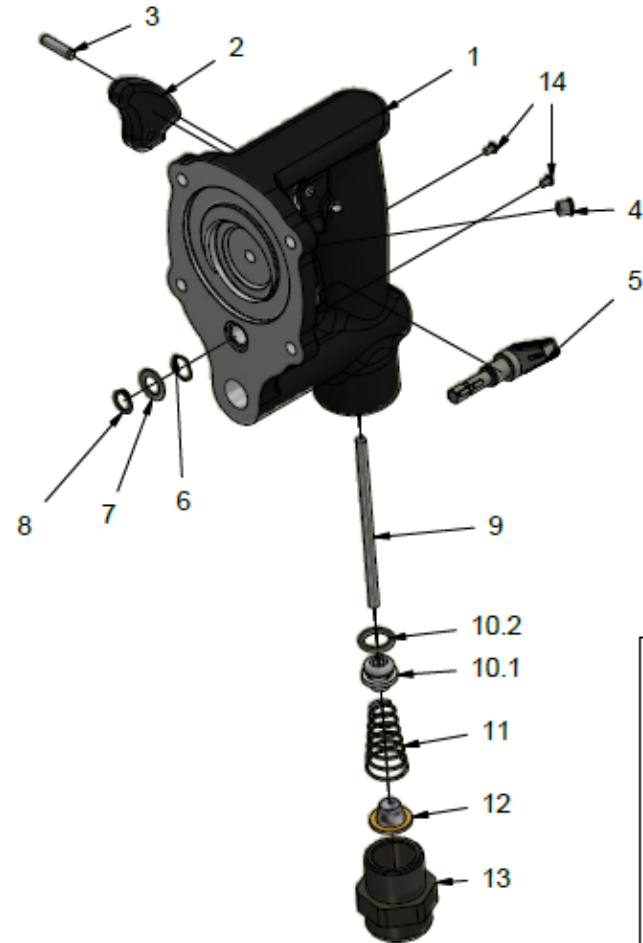

Declaración de generación de vibraciones según EN 12096 Valores determinados según EN ISO 28927-2				
Número de modelo de herramienta	Tipo de herramienta	Condiciones de funcionamiento	Valor medido de generación de vibración <i>a</i>	Incertidumbre <i>k</i>
7527EI-TH	Gatillo interno de extremo de empuñadura de 3/4"	Presión a la que funciona la herramienta	182.0 m/s <sup>2</sup>	1.5 m/s <sup>2</sup>
7527EI-1H	Gatillo interno de extremo de empuñadura de 1"	Como en el caso anterior	182.0 m/s <sup>2</sup>	1.5 m/s <sup>2</sup>
7527PT-TH	Culata de 3/4"	Como en el caso anterior	97.23 m/s <sup>2</sup>	1.5 m/s <sup>2</sup>
7527PT-1H	Culata de 1"	Como en el caso anterior	97.23 m/s <sup>2</sup>	1.5 m/s <sup>2</sup>

Valores de emisión sonora declarados mediante dos cifras según ISO 4871			
Herramienta eléctrica probada			
Fabricante:	Hy-tech Engineered Solutions	Herramienta insertada:	ATP7527EI-TH
N.º de modelo:	ATP7527	Velocidad sin carga:	952.4 r/min
Tipo:	Pistola de impacto	Capacidad:	No aplica
Número de serie:	ATP7527EI-TH-1	Frecuencia de golpe:	15.9Hz
Año de fabricación:	2019		
Condiciones de funcionamiento, en referencia a ISO 15744:	Sin carga	Con carga	
Nivel de potencia acústica ponderado A, L <sub>WA</sub> :	117.6dB	115.13dB	(referencia 1 pW)
Incertidumbre, K <sub>WA</sub> :	3dB	3dB	
Nivel de presión acústica de emisión ponderada A en la estación de trabajo, L <sub>pA</sub> :	106.6dB	104.13dB	(referencia 20 µPa)
Incertidumbre, K <sub>pA</sub> :	3dB	3dB	
Nivel de presión acústica de emisión, pico ponderado en C, L <sub>pC</sub> , pico:	118.72dB	114.51dB	(referencia 20 µPa)
Incertidumbre, K <sub>pC</sub> , pico:	3dB	3dB	
NOTA 1:	Valores determinados según el código de prueba de ruido ISO 15744, utilizando, como estándares básicos, ISO 3744 e ISO 11203.		
NOTA 2:	La suma de un valor medido de emisión de ruido y su incertidumbre asociada representa un límite superior del rango de valores que es probable que ocurra en las mediciones.		

\*Estos valores declarados se obtuvieron mediante pruebas de laboratorio en conformidad con los estándares establecidos y no son adecuados para su uso en las evaluaciones de riesgos. Los valores medidos en lugares de trabajo individuales pueden ser más altos que los valores declarados. Los valores reales de exposición y el riesgo de daño experimentado por un usuario individual son únicos y dependen de la forma en la que trabaja el usuario, la pieza sobre la cual se trabaja y el diseño de la estación de trabajo, así como del tiempo de exposición y la condición física del usuario. Nosotros, Soluciones de Ingeniería Hy-Tech, no podemos ser responsables de las consecuencias del uso de los valores declarados, en lugar de los valores que reflejan la exposición real, en una evaluación de riesgo individual en una situación de lugar de trabajo sobre la cual no tenemos control.

# ANLEITUNGEN UND TEILELISTE FÜR ATP SCHLAGSCHRAUBER ATP 7527

„Sicherheitshinweise für Druckluftwerkzeuge“ und diese Anleitungen vor Inbetriebnahme dieses Werkzeugs durchlesen und verstehen.

## BEDIENUNGSANLEITUNGEN FÜR ATP 7527

### VORGESEHENE VERWENDUNG DES WERKZEUGS

Schlagschrauber sind nur zur Installation und Entfernung von Verschraubungen zu verwenden

### DRUCKLUFTZUFUHR

Die Effizienz des Werkzeugs ist abhängig von der angemessenen Zufuhr von sauberer, trockener Luft von 90 psig (6,2 bar). Die Verwendung eines Leitungsfilters, Druckreglers und einer Schmiervorrichtung garantiert eine maximale Leistung und Standzeit des Werkzeugs. Blasen Sie vor Anschluss des Werkzeugs die Luftleitung aus, um jegliches angesammeltes Wasser und Schmutz zu entfernen.

### SCHLAUCH UND SCHLAUCHVERBINDUNGEN

Der Zuführschlauch sollte einen Mindestinnendurchmesser von 1/2" (13mm) haben. Verlängerungsschläuche sollten einen Mindestinnendurchmesser von 3/4" (19mm) haben. Benutzen Sie Verbindungsstücke und Armaturen mit einem Mindestinnendurchmesser von 1/2" (13mm). Bei der Verwendung von Schnellkupplungen installieren Sie einen Schlauch von 6 ft (2m) zwischen Werkzeug und Schnellkupplungen.

### SCHMIERUNG

Benutzen Sie ATP BLUE MAGIC. Es wird eine Schmiervorrichtung mit 1 bis 2 Tropfen pro Minute empfohlen. Wird keine Schmiervorrichtung verwendet, fügen Sie 0,06 oz. (1,8cm<sup>3</sup>, 18 bis 22 Tropfen) Öl einmal täglich in den Lufteintritt.

## ALLGEMEINER BETRIEB

### WARTUNG

Den Schlagmechanismus aller zwei Monate demontieren, reinigen und prüfen.

### UMKEHRUNG DER SPINDELDREHUNG

Die Drehrichtung der Spindeldrehung wird mit dem Umlenkhebel kontrolliert, der sich vor dem Motorgehäuse über dem Auslöser befindet. Siehe Abbildung für Spindeldrehung vs. Stellungen des Umlenkhebels.

### STECKNUSS

Nur Stecknüsse in gutem Zustand verwenden.

Benutzung von langen Steckschlüsseln anstelle von Verlängerungen.

### WENN DAS WERKZEUG LEISTUNG VERLIERT, PRÜFEN SIE:

- **Luftdruck**  
Angemessene Zufuhr von sauberer, trockener Luft von 90 psig (6,2 bar) sicherstellen.
- **Stecknüsse**  
Auf lockere, abgenutzte oder gebrochene Stecknüsse prüfen.
- **Schlauchgröße**  
Sicherstellen, dass die Schläuche, Verbindungsstücke und Armaturen die Kriterien unter vorstehendem Absatz „SCHLAUCH UND SCHLAUCHVERBINDUNGEN“ erfüllen.
- **Schmutz oder Ablagerungen im Werkzeug oder Schalldämpfer**  
Werkzeug oder Schalldämpfer je nach Bedarf reinigen.



BILL OF MATERIALS			
ITEM	PART NUMBER	DESCRIPTION	QTY
1	7527-A727	HAMMER CASE ASSEMBLY	1
1.1	7527-727BARE	HAMMER CASE	1
1.2	2161-641	HAMMER CASE BUSHING	1
2	7527-364	DEAD HANDLE BRACKET	1
3	834-48	ASSIST HANDLE	1
4	18891	1/4 NORD LOCK WASHER	4
5	11869	1/4-20 X 1 CAP SCREW	4
6	2910-826	1" IN SQ. DR. ANVIL	1
7	2910-726	3/4 IN SQ. DR. ANVIL	1
8	2910-A703	HAMMER FRAME ASSEMBLY	1
8.1	2910-703	HAMMER FRAME	1
8.2	2910-704	HAMMER PIN	2
9	2910-724	HAMMER	2
10	2161-706	HAMMER FRAME WASHER	1
11	7527-36	HAMMER CASE GASKET	1
12	12909	WARNING STICKER	1
13	7527-A40	MOTOR/HANDLE ASSEMBLY	1
13.1	7527-A40P	MOTOR HOUSING ASSEMBLY	1
13.2	7527-A40D	MOTOR HOUSING ASSEMBLY	1
13.2.1	7527-40DM	MOTOR HOUSING, BARE	1
13.2.2	A-088220	SNAP RING	2
13.2.3	7527-23	EXHAUST DEFLECTOR	1
13.3	AFH120A-358	O-RING 018	1
13.4	C-075812	FRONT ROTOR BEARING	1
13.5	2925-11	FRONT END PLATE	1
13.6	JC3350-538	CYLINDER DOWEL	2
13.8	2925-3	CYLINDER	1
13.9	2925-53	ROTOR	1
13.10	2925-42	VANE	7
13.11	2925-12	REAR END PLATE	1
13.12	2920-74	END PLATE DOWEL	1
13.13	C-068659	REAR ROTOR BEARING	1
13.14	2161-207	MOTOR CLAMP WASHER	1
13.15	7527-739	BACKCAP GASKET	1
13.16	023446	REVERSE VALVE O-RING	1
13.17	2161-329	REVERSE VALVE	1
13.18	7527-A102	BACK CAP ASSEMBLY	1
13.19	7527-A92	INSIDE TRIGGER HANDLE ASSEMBLY	1
13.20	18891	1/4 NORD LOCK WASHER	4
13.21	C-064806	1/4-20 X 3/4 CAP SCREW	4



ATP7527 CONFIGURATIONS					
MODEL #	ANVIL	HOUSING	CYLINDER	END	O-RING
ATP7527PT-TH	6	13.1	13.8	13.18	NA
ATP7527PT-1H	7	13.1	13.8	13.18	NA
ATP7527EI-TH	6	13.2	13.8	13.19	13.3
ATP7527EI-1H	7	13.2	13.8	13.19	13.3

**ATP**  
A DIVISION OF  
**HY-TECH**  
ENGINEERED SOLUTIONS  
25 LEONBERG ROAD  
CRANBERRY TOWNSHIP, PA 16066

Erklärung Schwingungsemission gemäß EN 12096 Werte ermittelt gemäß EN ISO 28927-2				
Modellnr. Werkzeug	Werkzeugart	Betriebsbedingungen	Gemessene Schwingung Emissionswert <i>a</i>	Unsicherheit <i>k</i>
7527EI-TH	3/4" Endgriff Innen Auslöser	Druck, bei welchem das Werkzeug betrieben wird	182.0 m/s <sup>2</sup>	1.5 m/s <sup>2</sup>
7527EI-1H	1" Endgriff Innen Auslöser	Wie oben	182.0 m/s <sup>2</sup>	1.5 m/s <sup>2</sup>
7527PT-TH	3/4" Pistolengriff	Wie oben	97.23 m/s <sup>2</sup>	1.5 m/s <sup>2</sup>
7527PT-1H	1" Pistolengriff	Wie oben	97.23 m/s <sup>2</sup>	1.5 m/s <sup>2</sup>

Angegebene Dualzahl Geräuschemissionswerte gemäß ISO 4871			
Getestetes Elektrowerkzeug			
Hersteller:	Hy-tech Engineered Solutions	Eingeführtes Werkzeug:	ATP7527EI-TH
Modellnr.:	ATP7527	Leerlaufdrehzahl:	952.4 U/min
Art:	Schlagschrauber	Kapazität:	Nicht zutreffend
Seriennr.:	ATP7527EI-TH-1	Schlagfrequenz:	15.9Hz
Herstellungsjahr:	2019		
Betriebsbedingungen, Referenz ISO 15744:	Leerlauf	Last	
A-bewerteter Schalleistungspegel, L <sub>WA</sub> :	117.6dB	115.13dB	(Referenz 1 pW)
Unsicherheit, K <sub>WA</sub> :	3dB	3dB	
A- bewerteteter Schalleistungspegel am Arbeitsplatz, L <sub>pA</sub> :	106.6dB	104.13dB	(Referenz 20 µPa)
Unsicherheit, K <sub>pA</sub> :	3dB	3dB	
C-bewerteter Emissions-Spitzenschalldruckpegel, L <sub>pC,peak</sub> :	118.72dB	114.51dB	(Referenz 20 µPa)
Unsicherheit, K <sub>pC,peak</sub> :	3dB	3dB	
ANM. 1:	Werte gemäß Geräuschmessverfahren ISO 15744 ermittelt, unter Verwendung von ISO 3744 und ISO 11203 als Grundnormen.		
ANM. 2:	Die Summe der gemessenen Geräuschemissionswerte und ihre zugehörige Ungewissheit stellt eine Obergrenze des Wertebereiches dar, welcher bei den Messungen wahrscheinlich auftritt.		

\*Diese angegebenen Werte wurden durch Labortests gemäß den angegebenen Normen ermittelt und sind für eine Risikobewertung nicht ausreichend. Die an einzelnen Arbeitsplätzen gemessenen Werte können höher als die angegebenen Werte sein. Die tatsächlichen Belastungswerte und das Schadensrisiko, welcher eine Person ausgesetzt ist, sind einzigartig und abhängig von der Arbeitsweise des Benutzers, dem Werkstück und dem Design des Arbeitsplatzes sowie der Belastungsdauer und dem Gesundheitszustand des Benutzers. Wir, Hy-Tech Engineered Solutions, können nicht für die Konsequenzen der Nutzung der angegebenen Werte haftbar gemacht werden, anstelle von Werten, welche die tatsächliche Belastung widerspiegeln, in einer individuellen Risikobewertung in einer Arbeitsplatzsituation, über welche wir keine Kontrolle haben

## ISTRUZIONI ED ELENCO DEI COMPONENTI PER AVVITATORE AD ARIA COMPRESSA ATP 7527

Leggere e comprendere le "Istruzioni di sicurezza per gli utensili pneumatici" e le presenti istruzioni prima di utilizzare questo strumento.

### ISTRUZIONI PER L'USO DI ATP 7527

#### USO PREVISTO DELLO STRUMENTO

Gli avvitatori a percussione devono essere utilizzati solo per l'installazione e la rimozione di elementi di fissaggio filettati.

#### EROGAZIONE D'ARIA

L'efficienza dell'utensile dipende dalla corretta alimentazione di aria secca e pulita a 90 psig (6,2 bar). L'uso di un filtro di linea, di un regolatore di pressione e di un lubrificatore assicura la massima potenza e durata degli utensili. Prima di collegare l'attrezzo, soffiare l'aria compressa per rimuovere l'acqua e lo sporco eventualmente accumulato.

#### TUBI FLESSIBILI E RACCORDI PER TUBI FLESSIBILI

Il tubo flessibile di alimentazione non deve essere inferiore a 1/2" (13 mm) di diametro interno. I tubi di prolunga devono avere almeno 3/4" (19 mm) di diametro interno. Utilizzare attacchi rapidi e raccordi con almeno 1/2" (13 mm) di diametro interno. Quando si utilizzano gli attacchi rapidi, installare un tubo flessibile da 2 m (6 piedi) tra l'utensile e gli attacchi rapidi.

#### LUBRIFICAZIONE

Utilizzare l'olio ATP BLU MAGIC. Si raccomanda l'uso di un lubrificatore di linea, impostato per erogare da 1 a 2 gocce al minuto. Se non si utilizza un lubrificatore, aggiungere 0,06 once. (1,8cc, da 18 a 22 gocce) di olio nell'imbocco dell'aria una volta al giorno.

### FUNZIONAMENTO GENERALE

#### MANUTENZIONE

Smontare, pulire e ispezionare il meccanismo di impatto ogni due mesi.

#### INVERSIONE DI ROTAZIONE DEL MANDRINO

Il senso di rotazione del mandrino viene controllato con la leva di inversione situata nella parte anteriore dell'alloggiamento del motore, sopra l'innesco. Fare riferimento all'illustrazione per la rotazione del mandrino rispetto alla posizione della leva di inversione.

#### Prese

Utilizzare solo prese per impatto in buone condizioni.

Utilizzare le prese profonde per impatto anziché le barre di prolunga.

#### SE L'UTENSILE PERDE ENERGIA, CONTROLLARE QUANTO SEGUE:

- **Pressione dell'aria**

Assicurarsi che vi sia un'adeguata erogazione di aria pulita e asciutta a 90 psig (6,2 bar).

- **Prese**

Controllare che non ci siano prese allentate, usurate o incrinare.

- **Dimensione del tubo flessibile**

Assicurarsi che i tubi flessibili, gli accoppiatori e i raccordi soddisfino i criteri specificati in "TUBI FLESSIBILI E COLLEGAMENTI PER TUBI FLESSIBILI" di cui sopra.

- **Sporcizia o detriti nell'utensile o nel silenziatore**

Pulire l'utensile o il silenziatore secondo necessità.

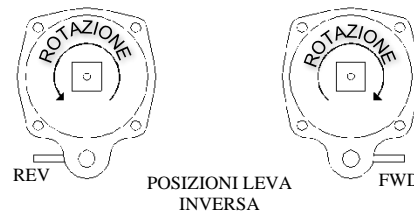

Försäkran om vibrationsemission per EN 12096 Värden bestämda enligt EN ISO 28927-2				
Verktygets modellnummer	Verktygstyp	Driftsförhållanden	Uppmätt värde på vibrationsemissioner a	Osäkerhet k
7527EI-TH	3/4" Nedre grepp inuti utlösaren	Tryck vid vilket verktyg manövreras	182.0 m/s <sup>2</sup>	1.5 m/s <sup>2</sup>
7527EI-1H	1" Nedre grepp inuti utlösaren	Som ovan	182.0 m/s <sup>2</sup>	1.5 m/s <sup>2</sup>
7527PT-TH	3/4" Pistolgrepp	Som ovan	97.23 m/s <sup>2</sup>	1.5 m/s <sup>2</sup>
7527PT-1H	1" Pistolgrepp	Som ovan	97.23 m/s <sup>2</sup>	1.5 m/s <sup>2</sup>

Deklarerade bulleremissioner med dubbla nummer i enlighet med ISO 4871			
Motordrivet verktyg som testas			
Tillverkare: Hy-tech Engineered Solutions	Infogat verktyg: ATP7527EI-TH		
Modellnr. ATP7527	Hastighet utan belastning: 952.4 r/min		
Typ: Mutterdragare	Kapacitet: Inte tillämpbar		
Serienummer. ATP7527EI-TH-1	Blåsfrekvens: 15.9Hz		
Tillverkningsår: 2019			
Driftförhållanden, referens ISO 15744:	Ingen belastning	med belastning	
A-uppmätt ljudeffektnivå, L <sub>WA</sub> :	117.6dB	115.13dB	(referens 1 pW)
Osäkerhet, K <sub>WA</sub> :	3dB	3dB	
A-uppmätt trycknivå på utsläppsljud vid arbetsstationen, L <sub>pA</sub> :	106.6dB	104.13dB	(referens 20 µPa)
Osäkerhet, K <sub>pA</sub> :	3dB	3dB	
C-uppmätt trycknivå vid högst utsläppsljud, L <sub>pC,peak</sub> :	118.72dB	114.51dB	(referens 20 µPa)
Osäkerhet, K <sub>pC,peak</sub> :	3dB	3dB	
OBS 1:	Värden bestämda enligt bullertester med kod ISO 15744 som använder grundläggande standarder ISO 3744 och ISO 11203.		
OBS 2:	Summan av ett uppmätt värde för bulleremission och dess tillhörande osäkerhet representerar en övre gräns för värdet som sannolikt kommer att uppstå i mätningarna.		

\*Dessa deklarerade värden erhöles genom tester av laborietyp i enlighet med de angivna standarderna och är inte tillräckliga för användning vid riskbedömningar. Värden som mäts på enskilda arbetsplatser kan vara högre än de deklarerade värdena. De verkliga exponeringsvärdena och risken för skada som en enskild användare upplever är unika och beror på hur användaren arbetar, arbetsstycket och arbetsstationens design samt exponeringstiden och användarens fysiska tillstånd. Vi, Hy-Tech Engineered Solutions, kan inte hållas ansvariga för konsekvenserna av att använda de deklarerade värden, i stället för värden som återspeglar den faktiska exponeringen, i en individuell riskbedömning vid en arbetsplats som vi inte har någon kontroll över.





## INSTRUKTIONER OCH DELLISTA FÖR ATP PNEUMATISK MUTTERDRAGARE ATP 7527

Läs och förstå "Säkerhetsinstruktioner för pneumatiska verktyg" och dessa instruktioner innan du använder detta verktyg.

### DRIFTINSTRUKTIONER FÖR ATP 7527

#### FÖRUTSEDD ANVÄNDNING AV VERKTYGET

Mutterdragare bör endast användas för att installera och ta bort gängade fästelement

#### LUFTTILLFÖRSEL

Verktygets effektivitet är beroende av korrekt tillförsel av ren torr luft vid 6,2 bar (90 psig). Användningen av ett linjefilter, tryckregulator och smörjare säkerställer maximal effekt och livslängd för verktygen. Blås ut luftslangen för att ta bort vatten och smuts som kan ha ansamlats innan verktyget ansluts.

#### SLANG OCH SLANGANSLUTNINGAR

Matningsslangen bör inte vara mindre än 1/2" (13 mm) I.D. Förlängningsslangar bör vara minst 3/4" (19 mm) I.D. Använd kopplingar och beslag med minst 1/2" (13 mm) I.D. När snabbkopplingar används bör en 6 ft (2 m) ledarslang anslutas mellan verktyget och snabbkopplingarna.

#### SMÖRJNING

Använd endast ATP BLUE MAGIC -olja. En luftsmörjare som ger 1 till 2 droppar per minut rekommenderas. Om en smörjare inte används bör 0,06 oz. (1,8 cc eller 18 till 22 droppar) olja läggas till i luftinloppet en gång dagligen.

### ALLMÄN DRIFT

#### UNDERHÅLL

Demontera, rengör och inspektera slagmekanismen varannan månad.

#### VÄNDA SPINDELROTATIONEN

Riktningen för spindelrotationen regleras med backspaken som är placerad på framsidan av motorhuset och ovanför avtryckaren. Se illustrationen för spindelrotationen kontra backspakens ställningar.

#### HYLSA

Använd endast slaghylsor i gott skick.

Använd djupa slaghylsor i stället för förlängningsstänger.

#### KONTROLLERA FÖLJANDE OM VERKTYGETS EFFEKT MINSKAR:

- **Luftryck**  
Se till att det finns tillräckligt med tillförsel av ren och torr luft vid 6,2 bar (90 psig).
- **Hylsor**  
Kontrollera om det finns lösa, slitna eller spruckna hylsor.
- **Slangstorlek**  
Se till att slangar, kopplingar och armaturer uppfyller kriterierna som anges i "SLANG OCH SLANGANSLUTNINGAR" ovan.
- **Smuts eller skräp i verktyg eller ljuddämpare**  
Rengör verktyget eller ljuddämparen vid behov.

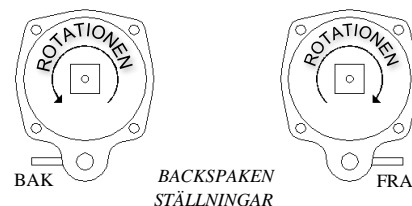

### Dichiarazione di emissione di vibrazioni secondo EN 12096 Valori determinati secondo la norma EN ISO 28927-2

Numero di modello utensile	Tipo di utensile	Condizioni operative	Valore di emissione delle vibrazioni misurate <i>a</i>	Incertezza <i>k</i>
7527EI-TH	Innesco interno con impugnatura terminale da 3/4"	Pressione a cui viene azionato l'utensile	182.0 m/s <sup>2</sup>	1.5 m/s <sup>2</sup>
7527EI-1H	Innesco interno con impugnatura terminale da 1"	Come sopra	182.0 m/s <sup>2</sup>	1.5 m/s <sup>2</sup>
7527PT-TH	Impugnatura a pistola da 3/4"	Come sopra	97.23 m/s <sup>2</sup>	1.5 m/s <sup>2</sup>
7527PT-1H	Impugnatura a pistola da 1"	Come sopra	97.23 m/s <sup>2</sup>	1.5 m/s <sup>2</sup>

### Valori di emissione sonora dichiarati a doppio numero secondo la norma ISO 4871

#### Utensili elettrici testati

Produttore: Hy-tech Engineered Solutions	Utensile inserito: ATP7527EI-TH
Modello n. ATP7527	Velocità a vuoto: 952.4 r/min
Tipo: Chiave a percussione	Capacità: Non applicabile
Numero di serie ATP7527EI-TH-1	Frequenza di soffiaggio: 15.9Hz
Anno di produzione: 2019	
Condizioni operative, riferimento ISO 15744:	Nessun carico Su carico
Livello di potenza sonora ponderata A, L <sub>WA</sub> : Incertezza, KWA:	117.6dB 3dB 115.13dB 3dB (riferimento 1 pW)
Livello di pressione sonora dell'emissione ponderata A presso il posto di lavoro, L <sub>pA</sub> : Incertezza, K <sub>pA</sub> :	106.6dB 3dB 104.13dB 3dB (riferimento 20 µPa)
Livello di pressione sonora di picco dell'emissione sonora ponderata C, L <sub>pC</sub> , picco: Incertezza, K <sub>pC</sub> , picco:	118.72dB 3dB 114.51dB 3dB (riferimento 20 µPa)
NOTA 1:	Valori determinati secondo il codice di prova del rumore ISO 15744, utilizzando, come standard di base, ISO 3744 e ISO 11203.
NOTA 2:	La somma di un valore di emissione sonora misurata e della relativa incertezza rappresenta un limite superiore dell'intervallo di valori che è probabile che si verifichi nelle misurazioni.

\*Questi valori dichiarati sono stati ottenuti mediante prove di laboratorio in conformità alle norme dichiarate e non sono adeguati per uso nella valutazione dei rischi. I valori misurati nei singoli luoghi di lavoro possono essere superiori ai valori dichiarati. I valori effettivi di esposizione e il rischio di danni subiti da un singolo utente sono unici e dipendono dal modo in cui l'utente lavora, dal pezzo da lavorare e dalla progettazione della postazione di lavoro, nonché dal tempo di esposizione e dalle condizioni fisiche dell'utente. Noi di Hy-Tech Engineered Solutions non possiamo essere ritenuti responsabili per le conseguenze dell'utilizzo dei valori dichiarati, invece dei valori che riflettono l'esposizione effettiva, in una valutazione del rischio individuale in una situazione di lavoro su cui non abbiamo alcun controllo.



## CONSIGNES ET LISTE DES PIÈCES DE LA CLÉ À CHOCS PNEUMATIQUE ATP 7527

Lisez et assurez vous de comprendre les « Consignes de sécurité pour les outils pneumatiques » et ces consignes avant d'utiliser cet outil.

### MODE D'EMPLOI POUR ATP 7527

#### UTILISATION PRÉVUE DE L'OUTIL

Les clés à chocs ne doivent être utilisées que pour le montage et le démontage des fixations filetées

#### ALIMENTATION EN AIR

L'efficacité de l'outil dépend de l'alimentation en air sec et propre à 90 psig (6,2 bars). L'utilisation d'un filtre réseau, d'un régulateur de pression et d'un lubrificateur assure un rendement et une durée de vie maximum des outils. Avant de raccorder l'outil, vider la conduite d'air afin d'éliminer l'eau et la saleté qui peuvent s'être accumulées.

#### TUYAUX ET RACCORDS DE TUYAUX

Le tuyau d'alimentation ne doit pas être inférieur à ½ po (13 mm) de diamètre intérieur. Les tuyaux de rallonge doivent avoir un diamètre intérieur d'au moins ¾ po (19 mm). Utilisez des connexions et des raccords avec un diamètre intérieur d'au moins ½ po (13 mm). Si vous utilisez des raccords rapides, installez un tuyau principal de 6 pi (2 m) entre l'outil et les raccords rapides.

#### LUBRIFICATION

Utilisez de l'huile ATP « Blue Magic ». Il est recommandé d'utiliser un lubrificateur de conduite d'air, réglé pour délivrer 1 à 2 gouttes par minute. Si un lubrificateur n'est pas utilisé, ajoutez 0,06 oz. (1,8 cc, 18 à 22 gouttes) d'huile dans l'entrée d'air une fois par jour.

### FONCTIONNEMENT GÉNÉRAL

#### ENTRETIEN

Démontez, nettoyez et inspectez le mécanisme d'impact tous les deux mois.

#### INVERSION DE LA ROTATION DE L'AXE

Le sens de rotation de l'axe est contrôlé par le levier d'inversion situé à l'avant du boîtier du moteur, au-dessus de la gâchette. Référez-vous à l'illustration pour la rotation de l'axe par rapport à la position inversée du levier.

#### DOUILLE

N'utilisez que des douilles à chocs en bon état.

Utilisez des douilles à chocs profonds plutôt que des rallonges.

#### SI L'OUTIL PERD DE LA PUISSANCE, VÉRIFIEZ LES POINTS SUIVANTS :

- **Pression d'air**  
Assurez-vous qu'il y a une alimentation adéquate d'air sec et propre à 90 psig (6,2 bars).
- **Douilles**  
Vérifiez les douilles desserrées, usées ou fissurées.
- **Taille du tuyau**  
Assurez-vous que les flexibles, raccords et accessoires répondent aux critères spécifiés dans la section « TUYAUX ET RACCORDS DE TUYAUX » ci-dessus.
- **Saleté ou débris dans l'outil ou le silencieux**  
Nettoyez l'outil ou le silencieux au besoin.

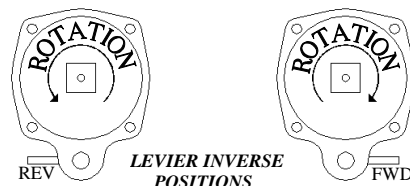

Verklaring van Trillingsafgifte per EN 12096				
Waarden bepaald in overeenstemming met EN ISO 28927-2				
Modelnummer Gereedschap	Gereedschapstype	Bedieningsomstandigheden	Gemeten Waarde Trillingsafgifte <sup>a</sup>	Veranderlijkheid <sup>d</sup> <sup>k</sup>
7527EI-TH	3/4" Eindgreep Binnen Trekker	Druk waaraan het gereedschap werkt	182.0 m/s <sup>2</sup>	1.5 m/s <sup>2</sup>
7527EI-1H	1" Eindgreep Binnen Trekker	Zoals bovenaan	182.0 m/s <sup>2</sup>	1.5 m/s <sup>2</sup>
7527PT-TH	3/4" Pistoalgreep	Zoals bovenaan	97.23 m/s <sup>2</sup>	1.5 m/s <sup>2</sup>
7527PT-1H	1" Pistoalgreep	Zoals bovenaan	97.23 m/s <sup>2</sup>	1.5 m/s <sup>2</sup>

Verklaarde dubbel nummer geluidsemissiewaarden			
in overeenstemming met ISO 4871			
Elektrisch gereedschap getest			
Fabrikant:	Hy-tech Engineered Solutions	Insteekgereedschap:	ATP7527EI-TH
Modelnr.	ATP7527	Snelheid zonder-belasting:	952.4 r/min
Type:	Impactsleutel	Capaciteit:	Niet van Toepassing
Serienr.	ATP7527EI-TH-1	Blaasfrequentie:	15.9Hz
Productiejaar:	2019		
Bedieningsomstandigheden, referentie ISO 15744:	Zonder belasting	Met belasting	
A-gewogen niveau geluidsvermogen, L <sub>WA</sub> : Veranderlijkheid, K <sub>WA</sub> :	117.6dB 3dB	115.13dB 3dB	(referentie 1 pW)
A-gewogen niveau emissie geluidsdruk op het werkstation, L <sub>pA</sub> : Veranderlijkheid, K <sub>pA</sub> :	106.6dB 3dB	104.13dB 3dB	(referentie 20 µPa)
C-gewogen niveau piek emissie geluidsdruk, L <sub>pC,peak</sub> : Veranderlijkheid, K <sub>pC,peak</sub> :	118.72dB 3dB	114.51dB 3dB	(referentie 20 µPa)
OPMERKING 1:	Waarden bepaald in overeenstemming met geluidstestcode ISO 15744, via, naar basis normen, ISO 3744 en ISO 11203.		
OPMERKING 2:	De som van een gemeten geluidsemissiewaarde en diens geassocieerde veranderlijkheid vertegenwoordigt een bovengrens van het bereik van waarden hetgeen wellicht voorvalt bij metingen.		

\*Deze verklaarde waarden werden bekomen door testen volgens laboratoriumtype in overeenstemming met de vermelde normen en zijn niet geschikt voor gebruik bij risicobeoordelingen. Waarden gemeten op individuele werkplekken kunnen hoger liggen dan de verklaarde waarden. De eigenlijke blootstellingswaarden en het risico op letsel, ervaren door een individuele gebruiker, zijn uniek en hangen af van de manier waarop de gebruiker werkt, het werkstuk en het ontwerp van het werkstation en de fysieke conditie van de gebruiker. Wij, Hy-Tech Engineered Solutions, kunnen niet aansprakelijk gehouden worden voor de gevolgen van het gebruik van de verklaarde waarden, in plaats van waarden die de eigenlijke blootstelling reflecteren, in een individuele risicobeoordeling in een werkpleksituatie waarover we geen controle hebben.



## INSTRUCTIES EN ONDERDELENLIJST VOOR ATP PNEUMATISCHE IMPACTSLEUTEL ATP 7527

Lees en begrijp “Veiligheidsinstructies voor Pneumatisch Gereedschaps” en deze instructies alvorens dit gereedschap te bedienen.

### BEDIENINGSINSTRUCTIES VOOR ATP 7527

#### VOORZIEN GEBRUIK VAN GEREEDSCHAP

Impactsleutels mogen enkel gebruikt worden om draad-bevestigingsmiddelen te installeren en verwijderen

#### LUCHTTOEVOER

De efficiëntie van het gereedschap hangt af van de correcte toevoer van zuivere droge lucht bij 90 psig (6,2 bar). Het gebruik van een lijnfilter, drukregelaar en smeerder zal maximale output en levensduur van gereedschap verzekeren. Blaas, alvorens het gereedschap te verbinden, de luchtleiding uit om water en vuil te verwijderen dat zich opgehoopt kan hebben.

#### LEIDING EN LEIDINGVERBINDINGEN

Toevoerleiding mag niet minder dan 1/2" (13 mm) I.D. bedragen Verlengleidingen moeten minstens 3/4" (19 mm) I.D. bedragen Gebruik koppelingen en fittingen met minstens 1/2" (13 mm) I.D. Installeer, bij gebruik van snelle koppelmechanismes, een 6 ft (2 m) aanloopleiding tussen gereedschap en snelle koppelmechanismes.

#### SMERING

Gebruik ATP BLUE MAGIC olie. Een luchtleidingsmeerapparaat, ingesteld om 1 tot 2 druppels per minuut te leveren, wordt aanbevolen. Voeg, wanneer een smeerapparaat niet gebruikt wordt, eenmaal per dag .06 oz. (1,8 cc., 18 tot 22 druppels) olie in de luchtinlaat.

### ALGEMENE BEDIENING

#### ONDERHOUD

Demonteer, reinig en inspecteer elke twee maanden het impactmechanisme.

#### OMKEREN ASROTATIE

De richting van de asrotatie wordt geregeld door de omkeerhendel, te vinden vooraan in de motorbehuizing, boven de trekker. Verwijs naar afbeelding voor asrotatie vs. positie omkeerhendel.

#### MOF

Gebruik enkel stootmoffen in goede staat.  
Gebruik eerder diepe impactmof dan extensiestangen.

#### CONTROLEER, WANNEER HET GEREEDSCHAP VERMOGEN VERLIEST, HET VOLGENDE:

- **Luchtdruk**  
Zorg ervoor dat er een voldoende toevoer is van zuivere, droge lucht is bij 90 psig (6,2 bar).
- **Moffen**  
Controleer op losse, versleten of gebarsten moffen.
- **Omvang Leiding**  
Zorg ervoor dat de leidingen, koppelmechanismes en fittingen tegemoet komen aan de criteria gespecificeerd in bovenstaande “LEIDING EN LEIDINGVERBINDINGEN”.
- **Vuil of puin in Gereedschap of Knalpot**  
Reinig, naarmate nodig, gereedschap of knalpot.





Déclaration d'émission de vibrations selon EN 12096 Valeurs déterminées selon EN ISO 28927-2				
Numéro de modèle de l'outil	Type d'outil	Conditions de fonctionnement	Valeur d'émission de vibrations mesurées <i>a</i>	Incertitude <i>k</i>
7527EI-TH	Gâchette intérieure à extrémité de 3/4 po	Pression à laquelle l'outil est utilisé	182.0 m/s <sup>2</sup>	1.5 m/s <sup>2</sup>
7527EI-1H	Gâchette intérieure à extrémité de 1 po	Comme ci-dessus	182.0 m/s <sup>2</sup>	1.5 m/s <sup>2</sup>
7527PT-TH	Poignée pistolet de 3/4	Comme ci-dessus	97.23 m/s <sup>2</sup>	1.5 m/s <sup>2</sup>
7527PT-1H	Poignée pistolet de 1	Comme ci-dessus	97.23 m/s <sup>2</sup>	1.5 m/s <sup>2</sup>

Valeurs d'émission de bruit déclarées en double nombre en conformité avec ISO 4871			
Outil électrique testé			
Fabricant :	Hy-tech Engineered Solutions	Outil inséré :	ATP7527EI-TH
Numéro de modèle	ATP7527	Vitesse sans charge :	952.4 r/min
Type :	Clé à chocs	Capacité :	Sans objet
Numéro de série	ATP7527EI-TH-1	Fréquence de coup :	15.9Hz
Année de fabrication :	2019		
Conditions de fonctionnement, référence ISO 15744 :	Sans charge	En charge	
Niveau de puissance acoustique pondéré LWA :	117.6dB	115.13dB	(référence 1 pW)
Incertitude, KWA :	3dB	3dB	
Niveau de pression acoustique d'émission pondéré A au poste de travail, LpA :	106.6dB	104.13dB	(référence 20 µPa)
Incertitude, KpA :	3dB	3dB	
Niveau de pression acoustique d'émission de pointe pondéré C, LpC, pointe :	118.72dB	114.51dB	(référence 20 µPa)
Incertitude, KpC, pic :	3dB	3dB	
REMARQUE 1 :	Valeurs déterminées selon le code d'essai acoustique ISO 15744, en utilisant, comme normes de base, ISO 3744 et ISO 11203.		
REMARQUE 2 :	La somme de la valeur d'émission sonore mesurée et de l'incertitude qui lui est associée représente la limite supérieure de la plage de valeurs qui est susceptible de se produire lors des mesures.		

\*Ces valeurs déclarées ont été obtenues par des essais de type en laboratoire conformément aux normes indiquées et ne sont pas adéquates pour l'évaluation des risques. Les valeurs mesurées dans les différents lieux de travail peuvent être supérieures aux valeurs déclarées. Les valeurs d'exposition réelles et les risques de dommages subis par un utilisateur individuel sont uniques et dépendent de la façon dont l'utilisateur travaille, de la pièce de travail et de la configuration du poste de travail, ainsi que du temps d'exposition et de la condition physique de l'utilisateur. Nous, Hy-Tech Engineered Solutions, ne pouvons pas être tenus responsables pour les conséquences de l'utilisation des valeurs déclarées, au lieu des valeurs reflétant l'exposition réelle, dans une évaluation individuelle des risques dans une situation de travail sur laquelle nous n'avons pas de contrôle.